



Carrinho móvel motorizado com coluna dupla para telas de 75" a 110".

Até 110" e 136,4 kg
Elevador motorizado



Modelo - TW100

Carrinho móvel profissional versátil e motorizado para solução de TV extragrande ou smart board e sala de videoconferência.

Conteúdo

Especificações do produto	3
Cuidados	4
Lista de peças	5
1. Instalação da base	6
2. Instalação das colunas na base	7
3. Gerenciamento da fiação elétrica da coluna	8
4. Instalação da placa de suporte da TV	8
5. Como usar o painel de controle	9
6. Fixe os trilhos verticais na parte traseira da TV	9
7. Montagem da TV no carrinho	10
8. Instalação da prateleira da câmera	11
9. Orientação sobre código de mau funcionamento	12



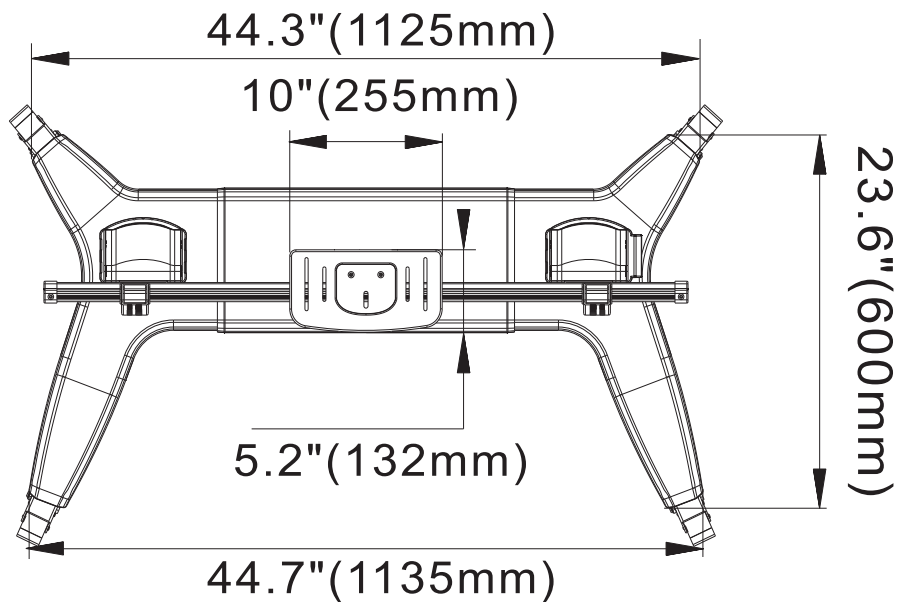
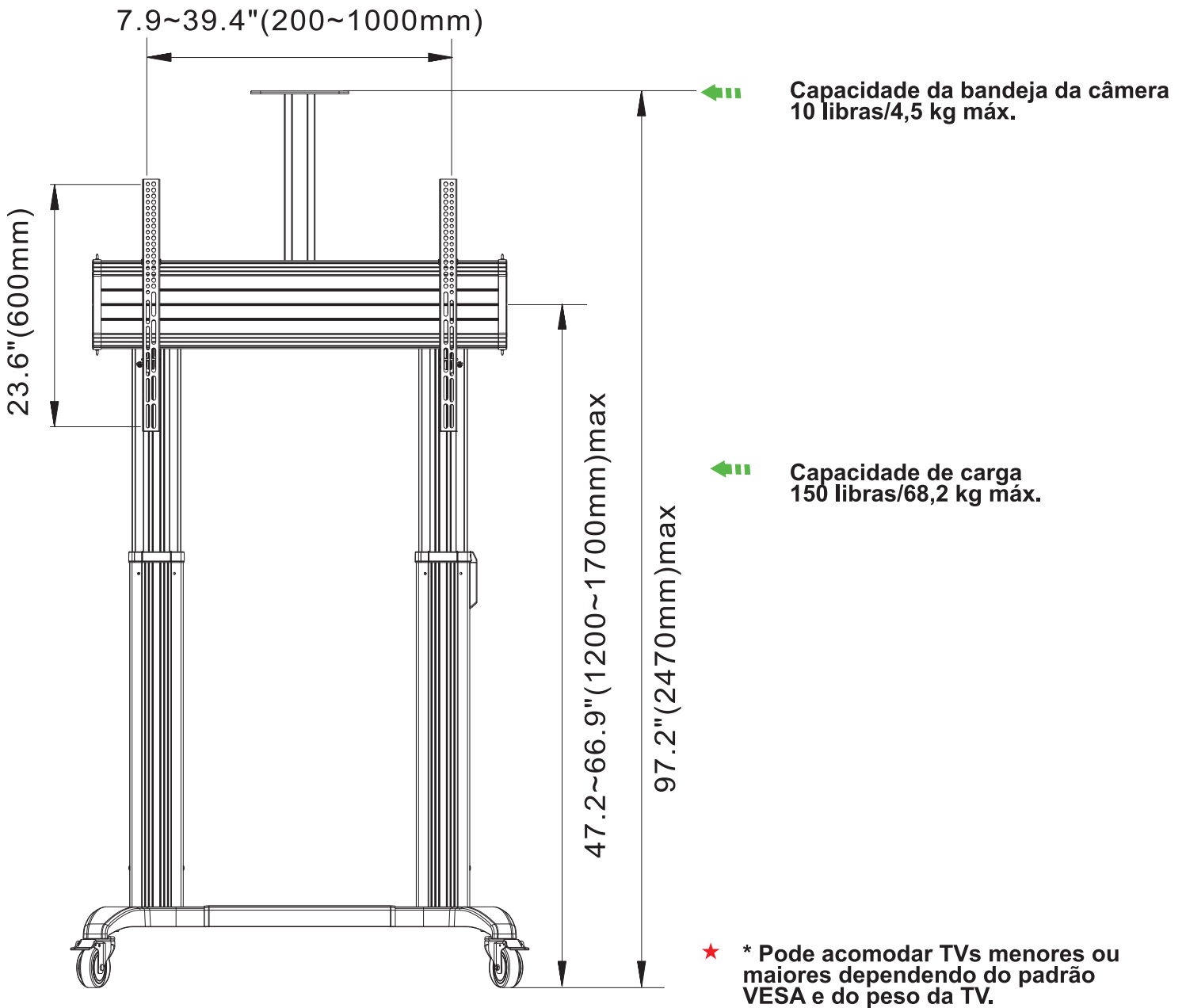







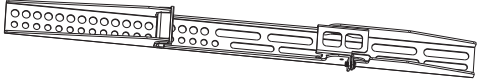

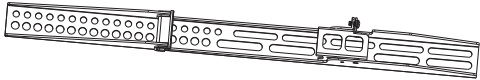
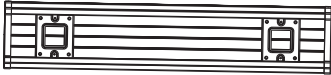

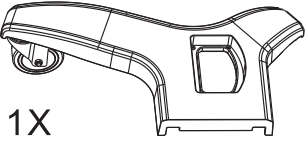
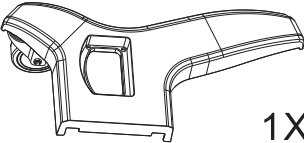

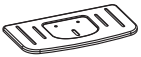
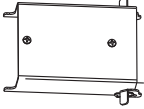

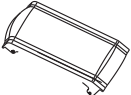
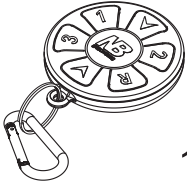

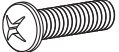
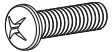
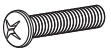
Especificações do produto



Preste atenção ao usar

1. Este produto se adapta à maioria das telas LCD/plasma de 75" ~ 110";
peso máximo da tela LCD/Plasma: 300 lb/136,4 kg;
Carga máxima da bandeja de vídeo: 10 lb/4,5 kg.
2. Não instale ou monte se o produto ou hardware estiver danificado ou faltando.
Se precisar de peças de reposição, entre em contato com seu distribuidor local para obter assistência.
3. Certifique-se de que a TV esteja montada no meio, evitando qualquer dano ou perda causada por peso desnivelado.
4. O fio elétrico deve ser longo o suficiente ao mover o carrinho para cima, evitando qualquer dano aos fios por estiramento excessivo.
Em caso de acidentes como fuga ou choque elétrico.
5. Destrave os freios dos rodízios antes de mover o carrinho.
Empurre e mova o carrinho lentamente para o local específico.
Deve travar os freios do rodízio após o movimento!
6. O parâmetro de carga máxima do adaptador de energia é 29 V / 6 A.
O tempo de trabalho contínuo do produto não pode exceder 3 minutos.
7. Não coloque o carrinho em superfície inclinada ou irregular,
evitando qualquer dano ou perda causado pelo tombamento do carrinho.
8. O fabricante isenta-se de qualquer responsabilidade por modificações,
instalação inadequada ou instalação acima da faixa de peso específica.
O fabricante não será responsável por quaisquer danos decorrentes do uso ou incapacidade de uso do produto.
9. **1-** Desligue a alimentação ao realizar manutenção e limpeza;
9. **2 -** Examine frequentemente o aparelho em busca de sinais de desgaste ou danos.
Se existirem tais sinais ou se o aparelho tiver sido mal utilizado ou não funcionar,
contate o fornecedor para mais informações.
9. **3 -** Não permita que crianças brinquem com controles fixos e controles remotos.
Ao operar um interruptor que inicia e mantém o movimento do produto ou termina
o movimento do produto ou causa uma mudança na direção do movimento do
produto, certifique-se de que outras pessoas sejam mantidas afastadas.

Lista de peças

1 1X 	L	6 1X 	L										
2 1X 	R	7 1X 	R										
3 1X 		8 2X 											
4 1X 	L	5 1X 	R										
9 1X 		10 1X 											
11 1X 		12 1X 											
13 2X 		14 2X 											
17 1X 		15 1X 	Just FYI										
16 1X 													
A1 4X 	B1 4X 	C1 4X 	D1 4X 	E1 4X 	F1 4X 	M10×15mm	M8×25mm	M6×25mm	M5×25mm	Φ16×Φ6.2×1.5mm	Φ15×Φ8.2×10mm		
A2 8X 	B2 8X 	C2 8X 	D2 4X 	E2 1X 	F2 1X 	G2 2X 	M8×40mm	M8×16mm	M8×20mm	M4×12mm	5mm	6mm	16.5*12.5*2.0

Manual

							
Direção de aperto	Direção de afrouxamento	Chave Phillips	Régua de medidor	Ajustamento	À mão	Chave Allen	+ Aperto - Afrouxamento

Instalação da base

1.1

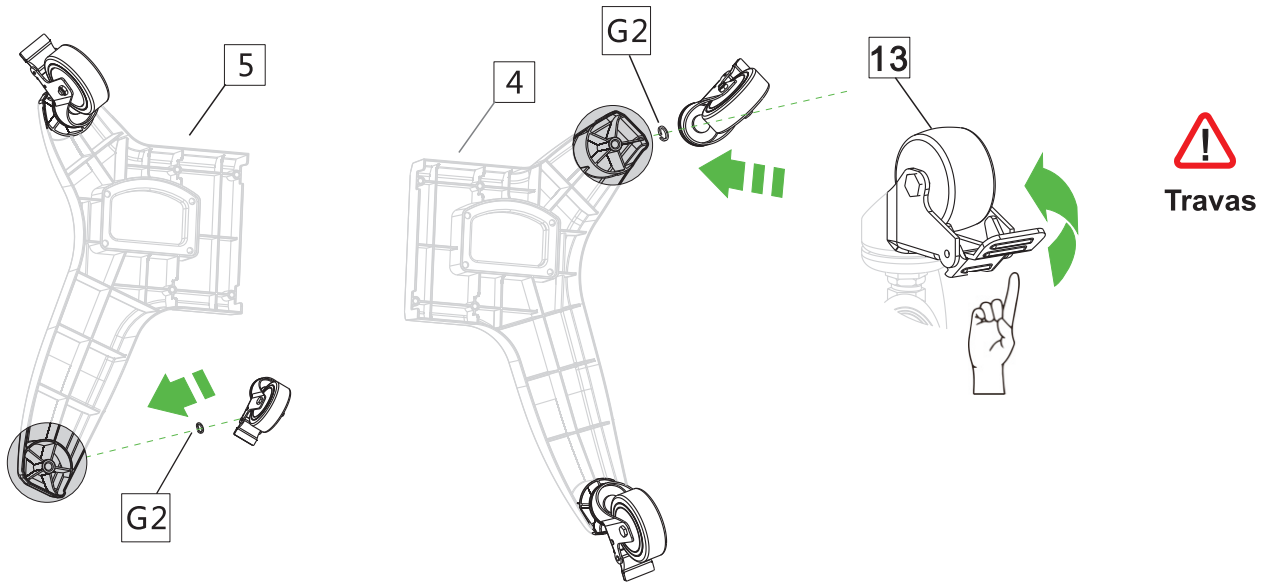

1.2

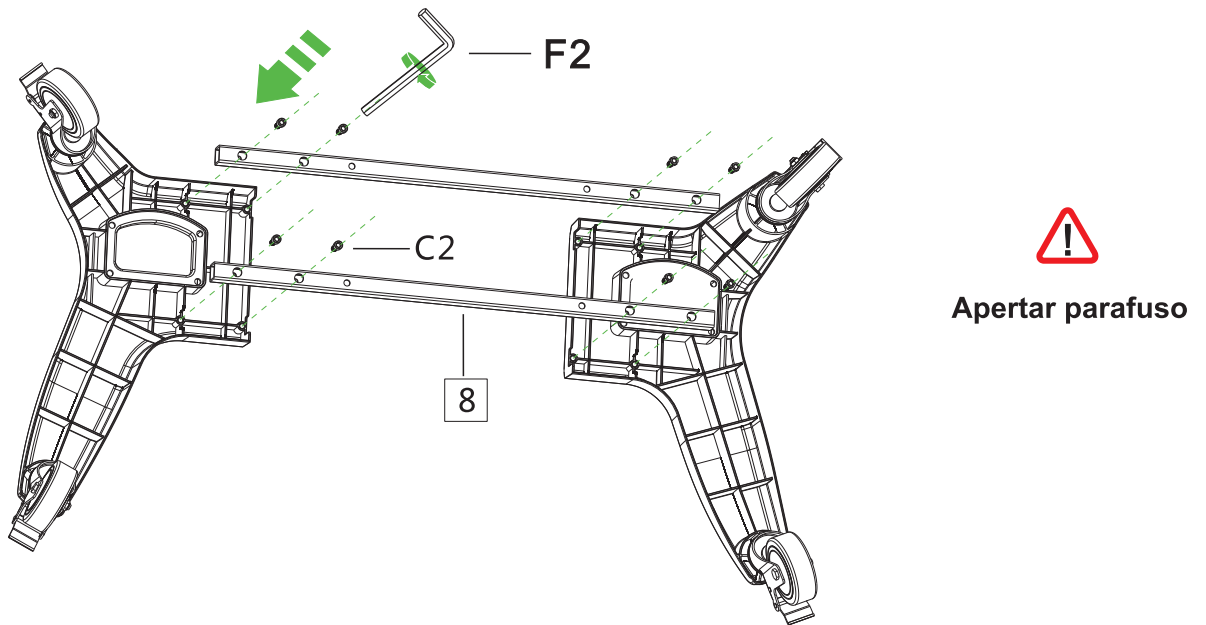

1.3

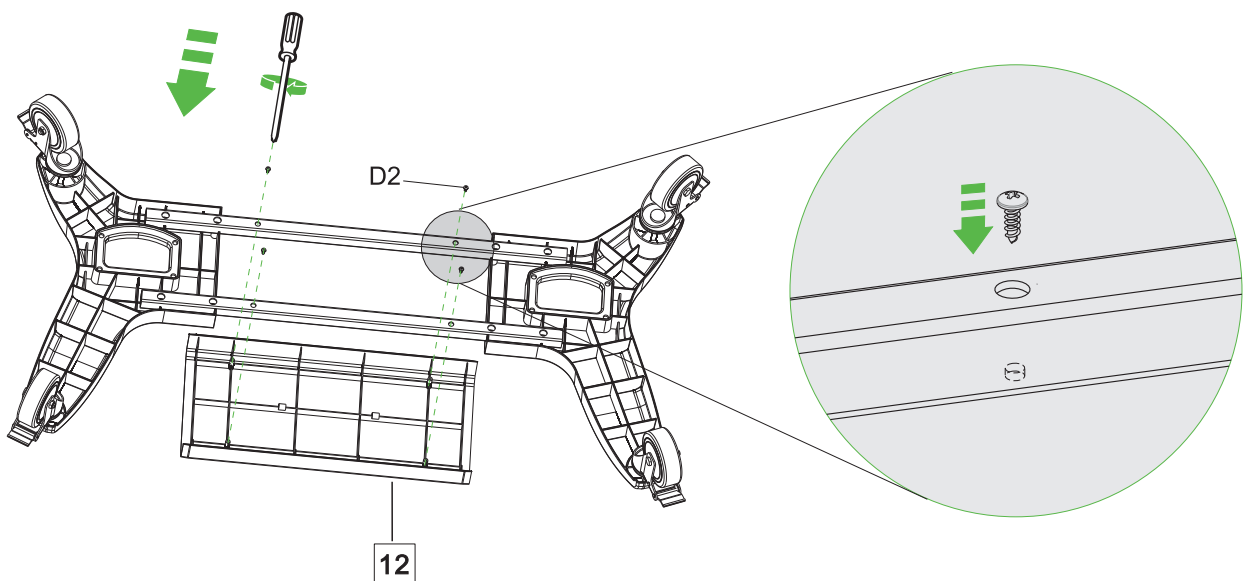

2. Colunas para instalação da base

2.1

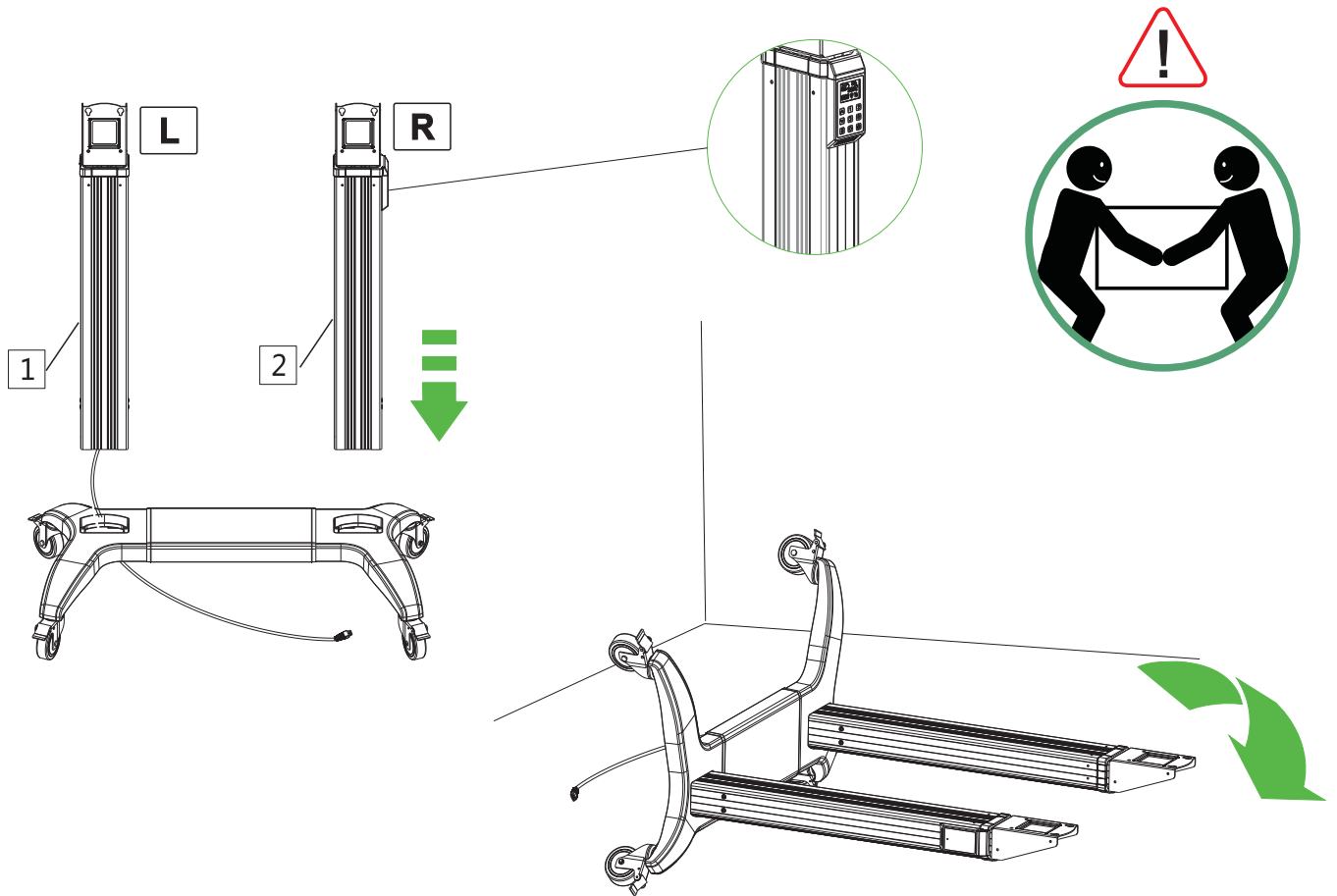

2.2

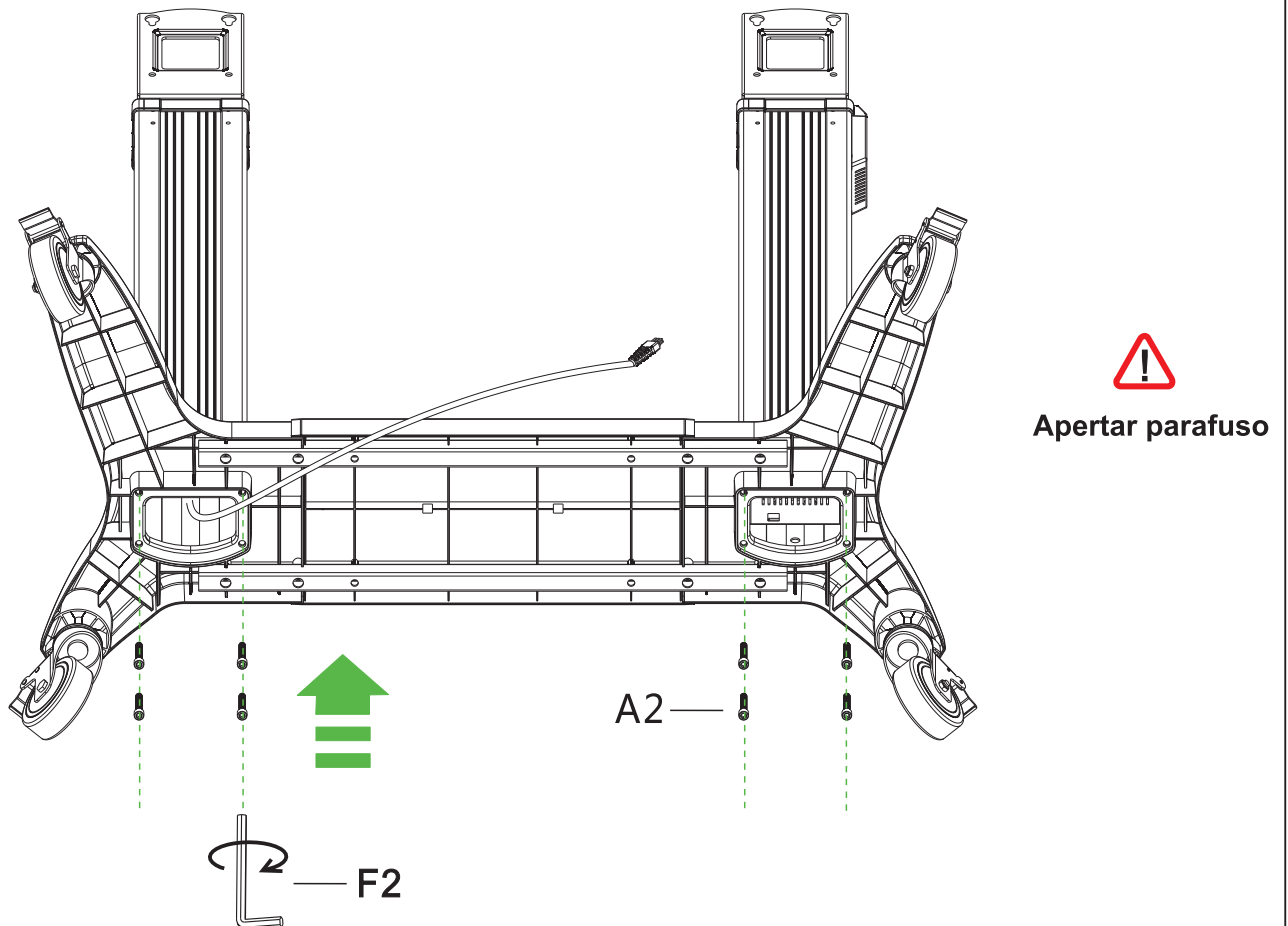

3. Gerenciamento da fiação elétrica da coluna

3.1

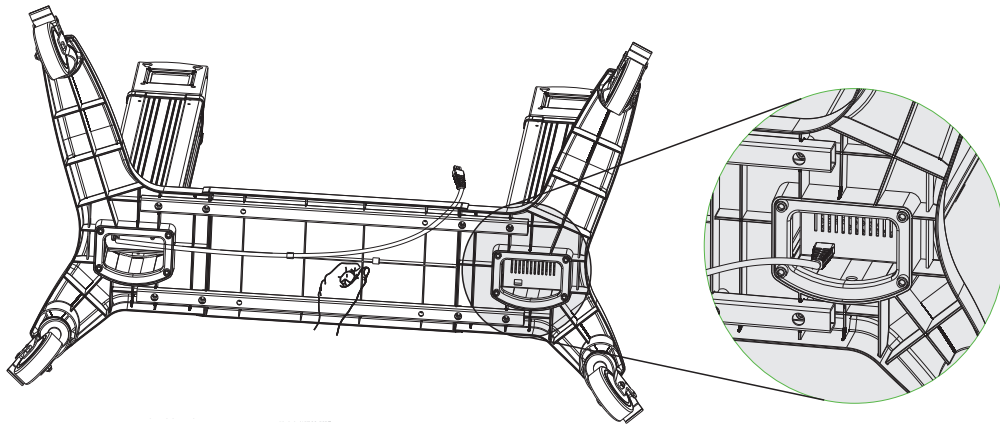

3.2

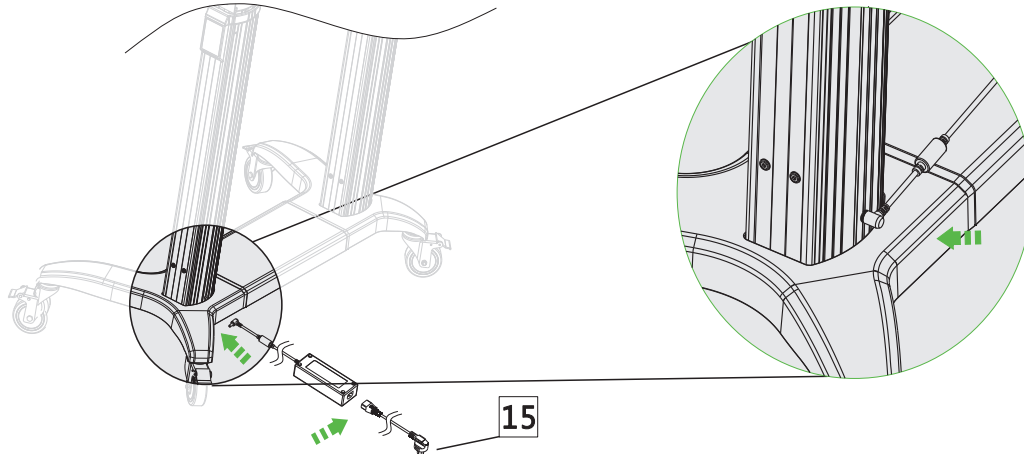

4. Instalação da placa de suporte da TV

4.1

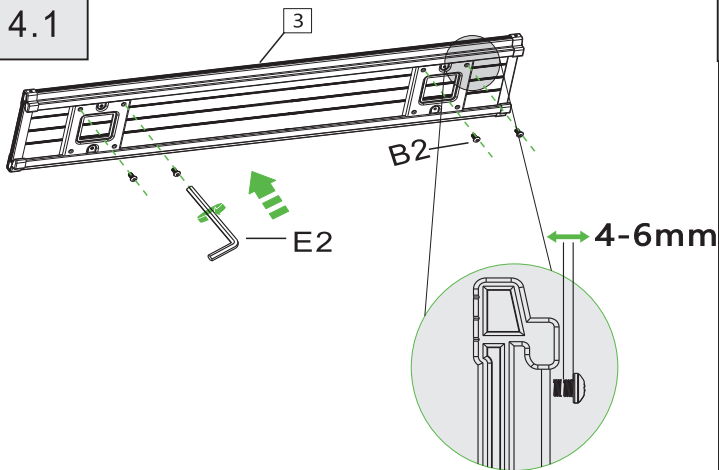

4.2

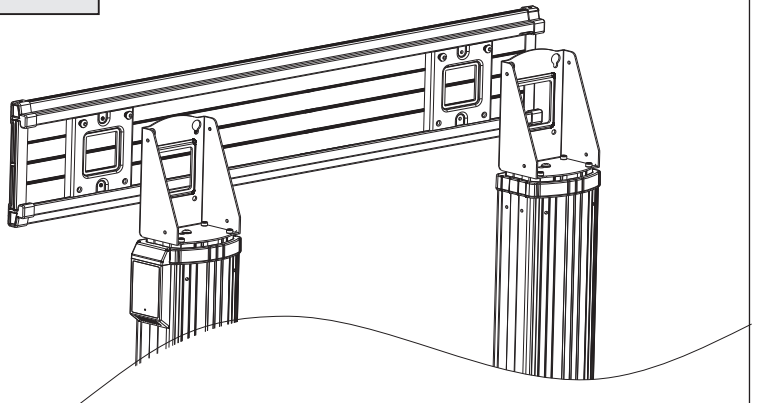

4.3

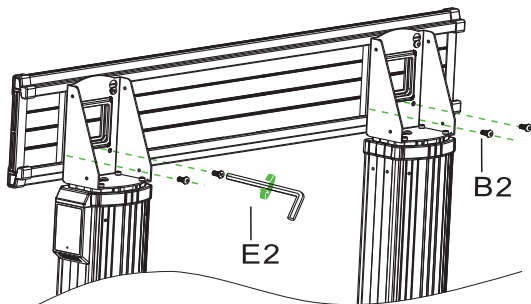

Apertar parafuso

4.4

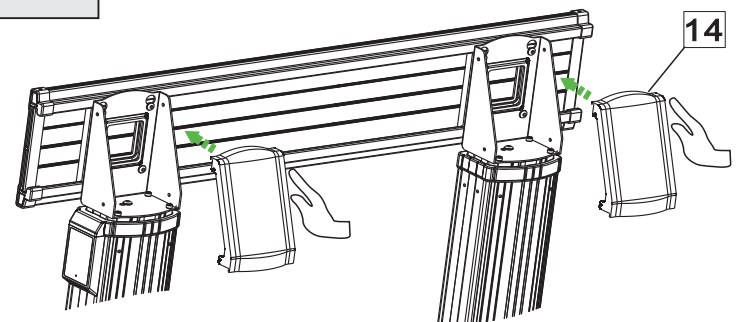

5. Como usar o painel de controle

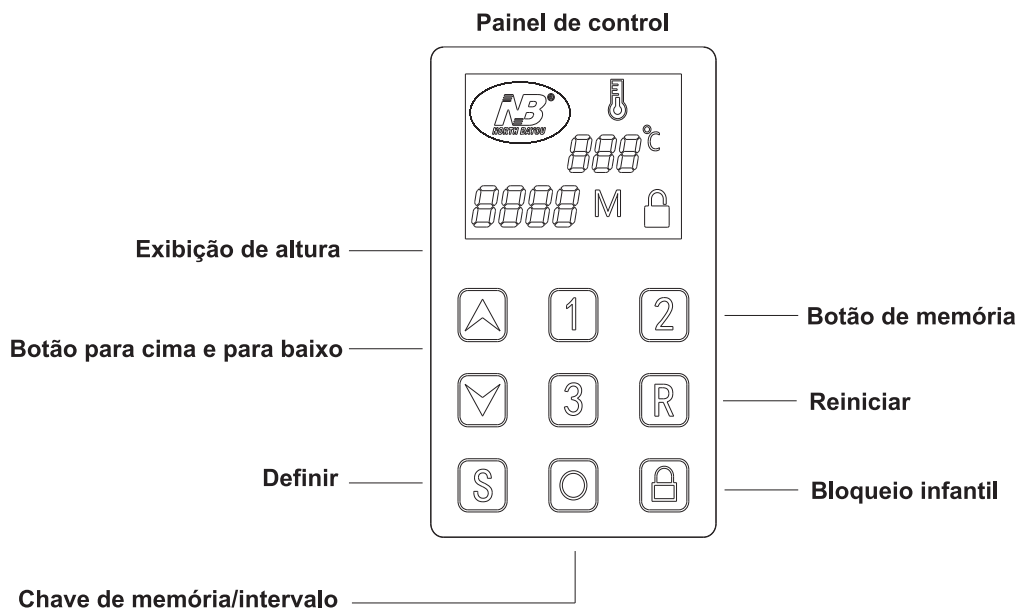

Lembrete:

Inicialize o carrinho antes de montar uma TV/tela. Depois que a corrente de 100 ~ 240 V for ligada, pressione longamente o botão R por 2 segundos, o carrinho iniciará o processo de inicialização, o carrinho poderá ser utilizado adequadamente somente depois do código "1200" ser mostrado no painel de controle.

Ajuste de altura	As colunas sobem quando o botão "A" é pressionado e descem quando o botão "V" é pressionado
Configuração de memória	Pressione o botão "O" para alternar a função de configuração de memória ou configuração de distância. Quando "M" estiver aceso, a configuração da memória pode ser operada. Pressione "A" ou "V" até a altura desejada e pressione o botão "S" por dois segundos, quando "S-" piscar, você pode pressionar qualquer um dos botões "1, 2 ou 3" e o ajuste da altura estará feito. Pressione o botão numérico por dois segundos, a altura predefinida estará ativa para uso.
Configuração de intervalo	Pressione o botão "O", quando "∇ Δ" estiver aceso, o ajuste de distância pode ser operado. Pressione o botão "S" por dois segundos, quando "S-up" piscar no painel de controle, pressione "A" até o limite superior. Pressione o botão "O" por dois segundos para confirmar a altura. Quando "S-dn" piscar, pressione "V" até o limite inferior. Pressione o botão "O" por dois segundos para confirmar esta altura inferior (se o intervalo for inferior a 50 mm, ou as posições superior e inferior estiverem de cabeça para baixo, "Serr" será exibido para lembrá-lo de que a configuração é inválida. Por favor, redefina isto).
Configuração de bloqueio para crianças	Pressione "Cadeado" por dois segundos, todas as teclas ficam inválidas. Para retomar a função pressione "Cadeado" por mais dois segundos. Ative o bloqueio para crianças depois de ajustar o produto na altura desejada, para evitar possíveis toques acidentais nas teclas de controle.
Inicialização	Pressione o botão "R" por dois segundos, a inicialização estará ativa e será concluída após "1200" ser exibido no painel de controle.

6. Fixe os trilhos verticais na parte traseira da TV

6.1

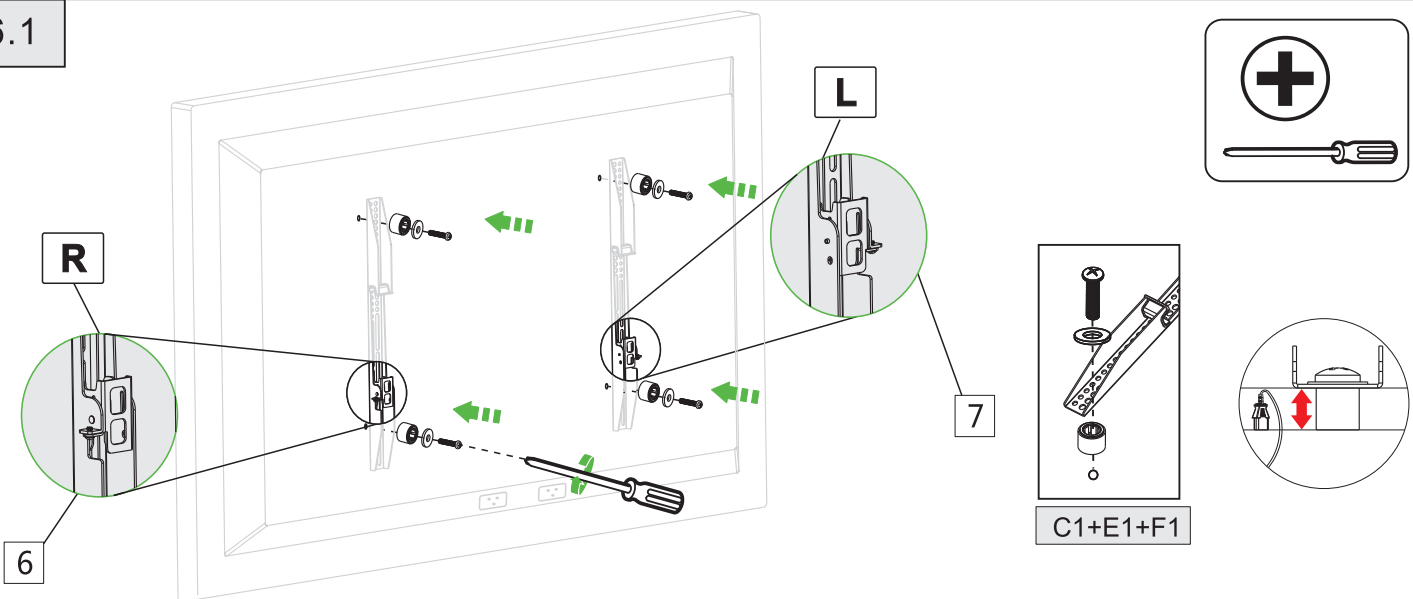

Apertar parafuso

6.2

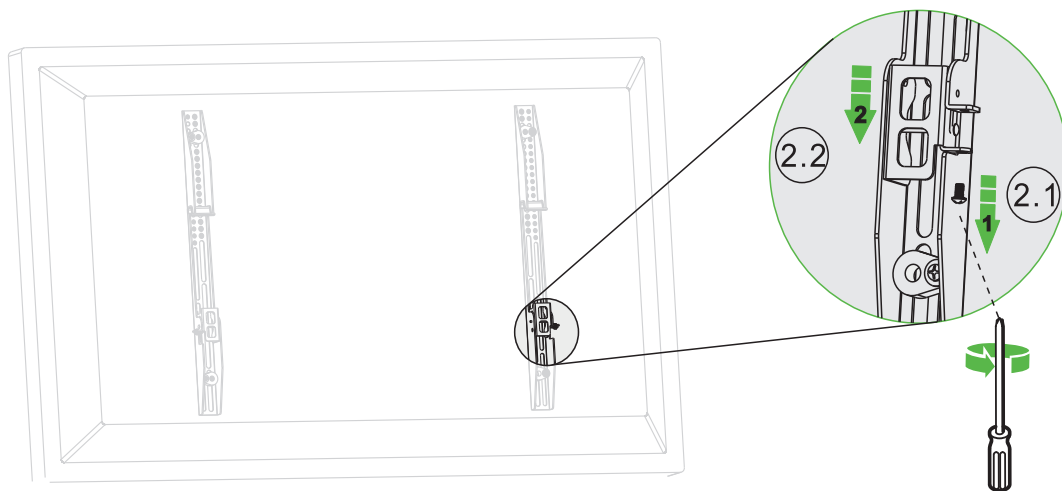

7. Montagem da TV no carrinho

7.1

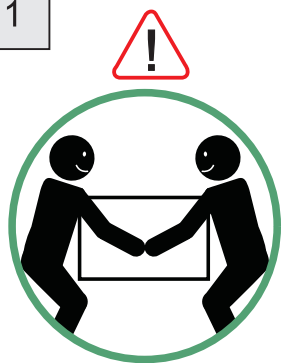

Aperte os parafusos

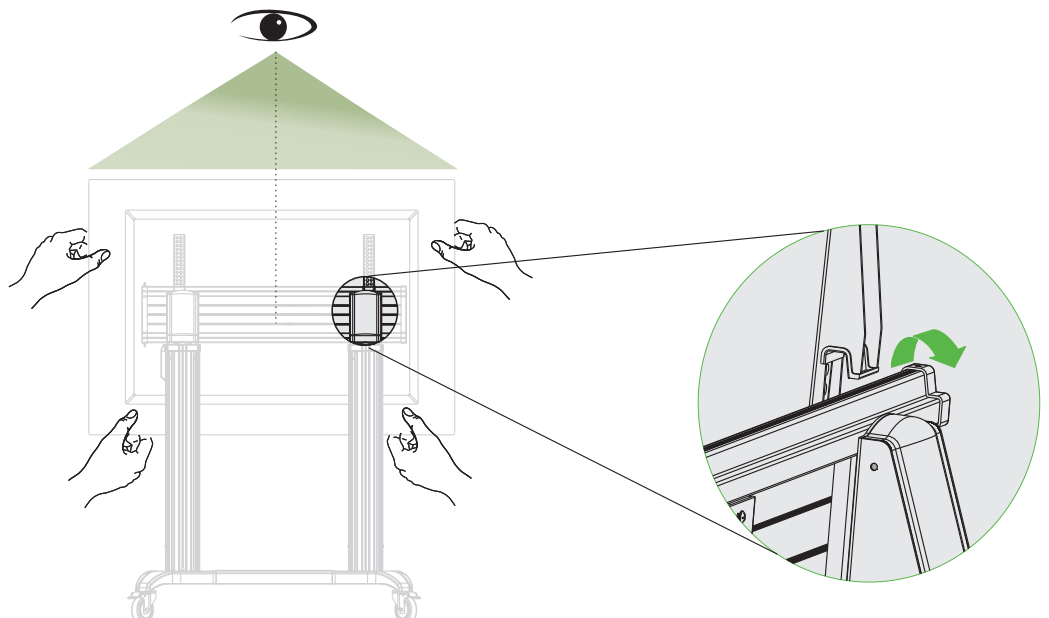

7.2



Aperte os parafusos

7.3

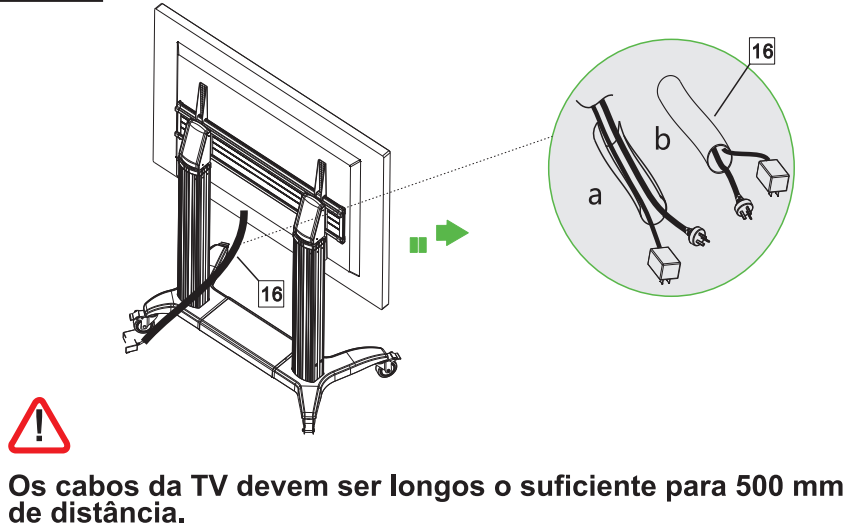

Os cabos da TV devem ser longos o suficiente para 500 mm de distância.

8. Instalação da prateleira da câmera

8.1

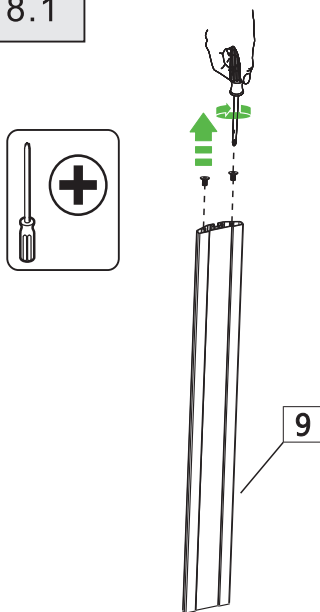

8.2

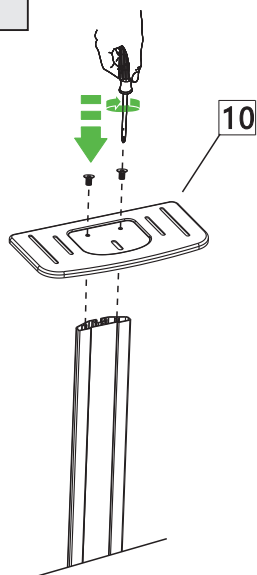

8.3

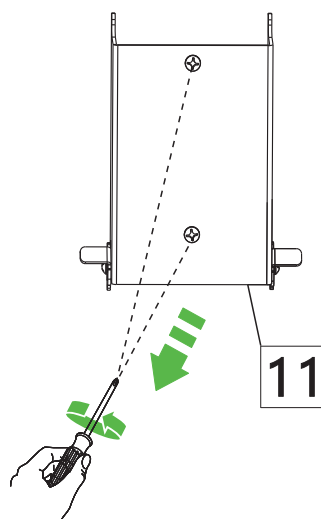

8.4

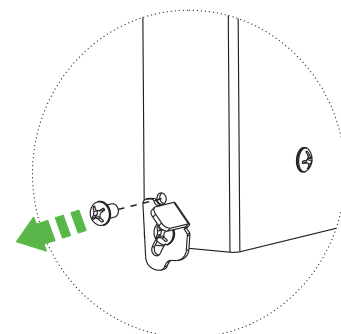

8.5

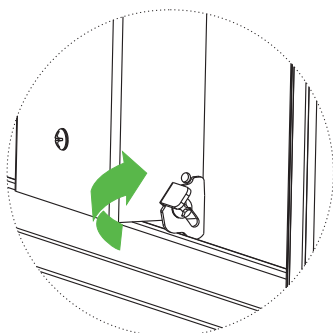

8.6

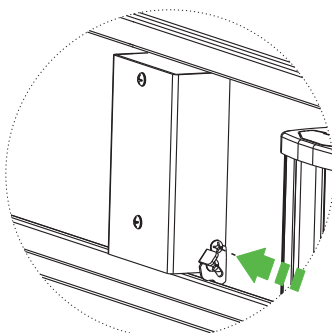

8.7

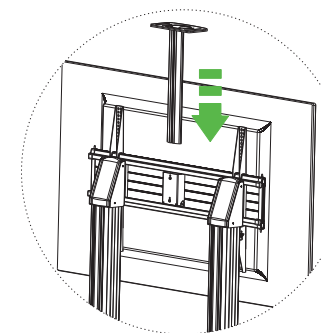

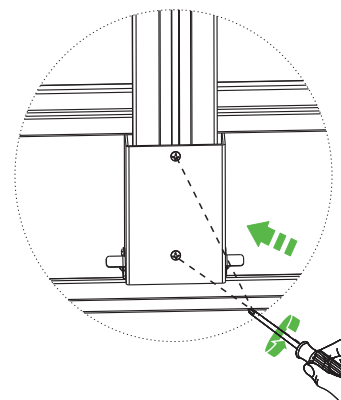

8.8

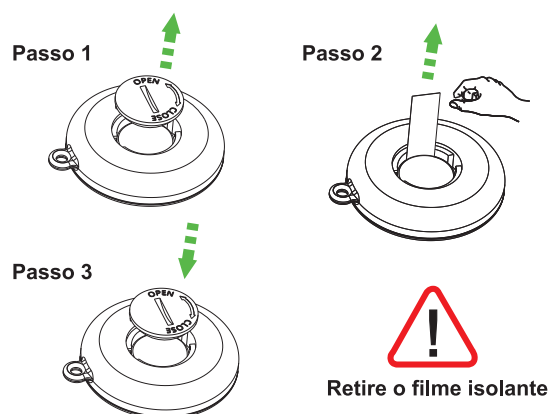
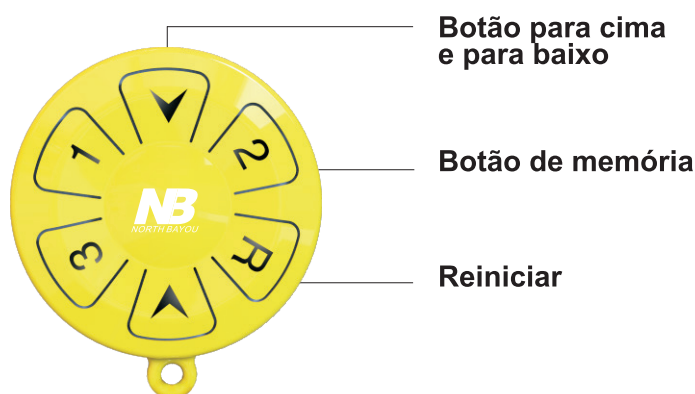

 **Orientação sobre código de mau funcionamento:**

Código	Problema	Ação
E01	Motor elétrico esquerdo desconectado	Certifique-se de que o motor elétrico esquerdo esteja bem conectado ao fio de controle.
E02	Motor elétrico direito desconectado	Certifique-se de que o motor elétrico direito esteja bem conectado ao fio de controle.
E03	Sobrecorrente no motor elétrico esquerdo	Excesso de peso no lado esquerdo. Posicione a TV no meio.
E04	Sobrecorrente no motor elétrico direito	Excesso de peso no lado direito. Posicione a TV no meio.
E05	Sobrecorrente no motor elétrico principal	Excesso de peso no carrinho. Certifique-se de que todo o peso carregado no carrinho esteja dentro da capacidade.
E06	Superaquecimento do motor elétrico	Quando operado por um longo período de tempo, o motor será forçado a esfriar após 3 minutos de trabalho contínuo e esfriará após 15 minutos.
E08	Fora de equilíbrio	Diferença de altura de pelo menos 4 mm entre duas colunas quando deslizam. Restaure para as configurações de fábrica.



<p>Como configurar o controle remoto</p> 	<p>Primeiro pressione ambos os botões S e O por dois segundos até que "M" pisque no painel de exibição e, em seguida, pressione A ou V no controle remoto. (Mantenha o painel de exibição na superfície da memória, consulte as instruções para o processo detalhado).</p>
<p>Como configurar o controle remoto</p> 	<p>Primeiro pressione ambos os botões A e V por dois segundos até que o código "C884" apareça no painel de exibição, depois pressione qualquer botão no controle remoto até que o código pisque, o que significa que a conexão está feita. Por último, pressione qualquer botão no painel de controle para sair da configuração. (Consulte as instruções para o processo detalhado).</p>
Ajuste de altura	O carrinho sobe quando A é pressionado e desce quando V é pressionado.
Configuração de memória	Quando o painel de controle permanecer na interface de memória, pressione o botão 1, 2 ou 3 no controle remoto, o carrinho se moverá para a altura predefinida de acordo.
Reiniciar	Pressione o botão R por dois segundos, o carrinho começa a inicializar.



Instruções controle remoto



Vídeo instalação



Kunshan Hongjie Electronics Co., Ltd.

1050, Fu Chun Jiang Road, Economic Development Zone, Kunshan City, Jiangsu Province, China. 215333

TEL: +86-0512-57971777 FAX: +86-512-57970778

E-Mail: info@nbavmount.com www.new-nb.com

We reserve the right to modify or alter instructions.
No modification or alteration without formal notice.

N/W: 82.5LBS(37.5KG)
G/W: 89.1LBS(40.5KG)
Carton Size(WxHxD)
46.9x9.3x18.7"
1192x237x475mm

MADE IN CHINA

