

MESA ELÉTRICA COM MOTOR 2 PLACAS PARA DESKTOP MARROM ESCURO

Descubra a mesa elétrica com motor da MIXTOU, a inovação que vai transformar seu espaço de trabalho ou lazer em um ambiente de conforto e praticidade. Com um design elegante e funcionalidades avançadas, esta mesa é a escolha perfeita para quem busca ergonomia e estilo. Além disso, permite o ajuste a altura com facilidade, encontrando a posição ideal para o seu conforto.

MIXTOU, sua busca acaba aqui.



ESPECIFICAÇÕES TÉCNICAS

- Elevação mínima: 70,5 cm
- Elevação máxima: 113 cm
- Comprimento: 120cm
- Largura: 60cm
- Espessura: 1,5cm

DIMENSÕES & PESO

Unidade: 24 x 44 x 80 cm (AxLxE)
Peso: 27,000Kg

CÓD. DE BARRAS

Unidade: 7899744092487

INFORMAÇÕES FISCAIS

Classificação Fiscal (NCM): 94036000

QUANTIDADE

Unidade: 1 peça

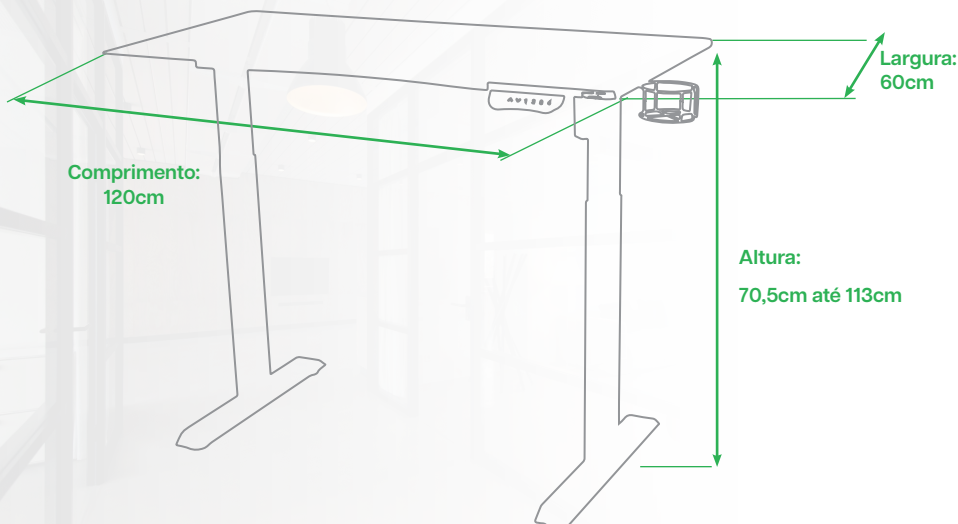

mixtou

DESIGN ELEGANTE

FUNCIONALIDADES
AVANÇADAS

1 ANO DE GARANTIA



MOTOR SILENCIOSO



ORGANIZADOR
DE FIOS



KIT DE INSTALAÇÃO



SUPORTA ATÉ
50Kg



POSSUI SISTEMA
ANTICOLISÃO

Código: 093-0070