

MESA ELÉTRICA COM MOTOR 1 PLACA PARA DESKTOP MARROM

Descubra a mesa elétrica com motor da MIXTOU, a inovação que vai transformar seu espaço de trabalho ou lazer em um ambiente de conforto e praticidade. Com um design elegante e funcionalidades avançadas, esta mesa é a escolha perfeita para quem busca ergonomia e estilo. Além disso, permite o ajuste a altura com facilidade, encontrando a posição ideal para o seu conforto.

MIXTOU, sua busca acaba aqui.



ESPECIFICAÇÕES TÉCNICAS

- Elevação mínima: 70,5 cm
- Elevação máxima: 113 cm
- Comprimento: 60cm
- Largura: 120cm
- Espessura: 1,5cm

DIMENSÕES & PESO

Unidade: 10 x 68 x 128 cm (AxLxE)
Peso: 25,000Kg

CÓD. DE BARRAS

Unidade: 7899744089814

INFORMAÇÕES FISCAIS

Classificação Fiscal (NCM): 94036000

QUANTIDADE

Unidade: 1 peça

mixtou

DESIGN ELEGANTE

FUNCIONALIDADES
AVANÇADAS

1 ANO DE GARANTIA



MOTOR SILENCIOSO



ORGANIZADOR
DE FIOS



KIT DE INSTALAÇÃO



SUporta ATÉ
80Kg



POSSUI SISTEMA
ANTICOLISÃO

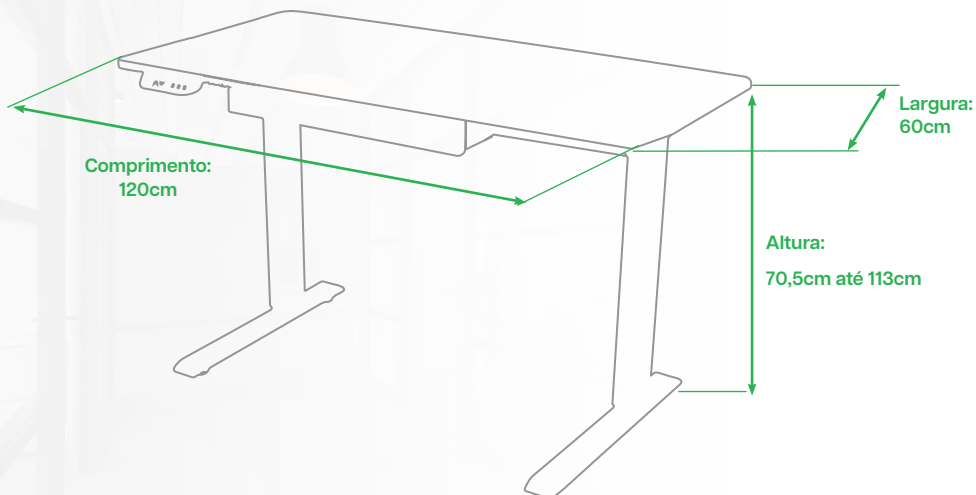

Código: 093-0067



Gaveta Embutida

A gaveta embutida é o complemento ideal, proporcionando uma solução prática e elegante para organizar seus itens de trabalho.



Controle de Comandos

O controle de comandos oferece uma experiência personalizada e eficiente no ajuste da altura da sua estação de trabalho.



Organizador de Fios

Desenvolvido para gerenciar e esconder cabos de forma prática, ele ajuda a evitar a confusão de fios soltos, proporcionando um visual mais elegante e funcional.



Escolha a altura perfeita para a sua mesa!

Com memória programável para guardar 2 posições, possui altura mínima de 70,5cm e altura máxima de 113cm. Possui ajuste de altura para encontrar a posição perfeita com facilidade e abertura para facilitar a passagem de cabos para realizar as conexões de forma discreta, sem que eles atrapalhem ou fiquem visíveis.